

## Řada SDM630MCT

*Inteligentní třífázový elektroměr*



**NÁVOD K POUŽITÍ**

**2024 V1.0**

## Prohlášení

Všechna práva vyhrazena. Bez písemného souhlasu společnosti nesmí být žádné odstavce ani kapitoly této příručky extrahovány, kopírovány ani reprodukovány v jakékoli formě. V opačném případě ponese porušovatel veškeré důsledky.

Společnost Eastron si vyhrazuje všechna zákonná práva.

Společnost Eastron si vyhrazuje právo změnit specifikace produktu v této příručce bez předchozího upozornění.

# OBSAH

Historie verzí .....	2
Informace o rizicích .....	3
Kapitola 1. Úvod.....	5
1.1 Představení produktu .....	5
1.2 Vlastnosti produktu .....	5
1.3 Tabulka modelů.....	6
Kapitola 2. Technické parametry.....	6
2.1 Technické parametry.....	6
2.2 Přesnost.....	6
2.3 Komunikace.....	7
2.4 Kritéria výkonu .....	7
2.5 Rozměry .....	8
2.6 Schéma zapojení.....	8
Kapitola 3. Provoz .....	11
3.1 Instalace displeje .....	11
3.2 Funkce tlačítek .....	11
3.3 Rozměry .....	12
3.3.1 Napětí a proud.....	12
3.3.2 Frekvence, účinník a odběr .....	13
3.3.3 Výkon.....	14
3.3.4 Energie.....	14
3.4 Režim nastavení.....	15
3.4.1 Ověření hesla .....	16
3.4.2 Komunikační adresa.....	16
3.4.3 M-bus.....	16
3.4.4 RS485 Modbus RTU.....	18
3.4.5 CT.....	20
3.4.6 PT.....	20
3.4.7 Pulz .....	20
3.4.8 Doba intervalu poptávky .....	22
3.4.9 Podsvícený čas napájení .....	22
3.4.10 Typ systému .....	22
3.4.11 CO2 .....	22
3.4.12 Ethernet Modbus TCP .....	23
3.4.13 CLR.....	25
3.4.14 Změna hesla .....	25
3.4.15 Aktuální směr .....	26
Kapitola 4. Prohlášení o shodě (pouze pro měřidla MID).....	27

## Historie verzí

Verze	Datum	Změny
1.1	10. 7. 2024	

## Informace o rizicích

### Informace pro vaši vlastní bezpečnost

Tato příručka neobsahuje všechna bezpečnostní opatření pro provoz zařízení (modulu, přístroje) za různých podmínek a požadavků. Obsahuje však informace, které musíte znát pro svou vlastní bezpečnost a aby nedošlo k poškození. Tyto informace jsou zvýrazněny výstražným trojúhelníkem označujícím stupeň potenciálního nebezpečí.



#### Varování

To znamená, že nedodržení pokynů může mít za následek smrt, vážné zranění nebo značné materiální škody.



#### Upozornění

To znamená nebezpečí úrazu elektrickým proudem a nedodržení nezbytných bezpečnostních opatření může mít za následek smrt, vážné zranění nebo značné materiální škody.

### Kvalifikovaný personál

Obsluhu zařízení (modulu, přístroje) popsaného v této příručce smí provádět pouze kvalifikovaný personál. Kvalifikovaným personálem se v této příručce rozumí osoba, která je oprávněna uvádět do provozu, spouštět, uzemňovat a označovat přístroje, systémy a obvody v souladu s bezpečnostními a regulačními normami.

### Správná manipulace

Předpokladem pro bezchybný a spolehlivý provoz produktu je správná přeprava, správné skladování, instalace a správná obsluha a údržba. Při provozu elektrických zařízení jsou části tohoto zařízení automaticky pod nebezpečným napětím. Nesprávná manipulace proto může vést k vážným zraněním nebo škodám na majetku.

- ◇ Používejte pouze izolační nástroje.
- ◇ Nepřipojujte, pokud je obvod pod napětím (horký).
- ◇ Přístroj umístěte pouze do suchého prostředí.
- ◇ Naměřovací přístroj nemontujte do prostředí s nebezpečím výbuchu a nevystavujte jej prachu, plísni a hmyzu.
- ◇ Ujistěte se, že vodiče jsou vhodné pro maximální proud tohoto měřidla.
- ◇ Před zapnutím proudu/napětí na měřidle se ujistěte, že jsou vodiče střídavého proudu správně připojeny.
- ◇ Nedotýkejte se svorkami měřicího přístroje přímo kovu, holého vodiče ani holýma rukama, protože by mohlo dojít k úrazu elektrickým proudem.
- ◇ Po instalaci se ujistěte, že je nasazen ochranný kryt.
- ◇ Instalace, údržba a opravy by měly být prováděny pouze kvalifikovaným personálem.
- ◇ Nikdy neporušujte plomby a neotevírejte přední kryt, protože by to mohlo ovlivnit funkci měřidla a způsobilo by to ztrátu záruky.
- ◇ Nepouštějte měřidlo na zem a nevystavujte jej silným fyzickým nárazům, protože by mohlo dojít k poškození vysoce přesných součástí uvnitř.
- ◇ Navrženo pro montáž do rozvaděčů nebo skříní na DIN lištu.
- ◇ Toto zařízení musí být vybaveno jističem vhodné velikosti, který napájí multifunkční měřič energie, aby

nepřekročil maximální jmenovitý proud.

- ◇ Napájecí kabeláž tohoto zařízení musí být dimenzována tak, aby odpovídala nainstalovanému jističi.
- ◇ V blízkosti multifunkčního elektroměru by mělo být nainstalováno odpojovací zařízení (jistič).
- ◇ Odpojovací zařízení musí být označeno jako odpojovací zařízení pro multifunkční elektroměr.

#### **Prohlášení**

Obsah této publikace jsme zkontrolovali a vynaložili jsme veškeré úsilí, aby popisy byly co nejpřesnější.

Nelze však zcela vyloučit odchylky od popisu, takže za případné chyby v poskytnutých informacích nemůžeme převzít žádnou odpovědnost. Údaje v této příručce jsou pravidelně kontrolovány a nezbytné opravy jsou zahrnuty v následujících vydáních. Budeme vděční za jakékoli návrhy na zlepšení.

## Kapitola 1. Úvod

### 1.1 Product Introduction

Řada SDM630MCT měří a zobrazuje charakteristiky jednofázového dvou vodičového (1p2w), jednofázového třívodičového (1p3w), třífázového třívodičového (3p3w) a třífázového čtyřvodičového (3p4w) napájení, včetně napětí, frekvence, proudu, výkonu, činné a jalové energie, importované nebo exportované. Energie se měří v kWh, kVAh. Maximální odběr proudu lze měřit v předem nastavených intervalech až 60 minut. Pro měření energie vyžaduje jednotka kromě napájení potřebného k napájení produktu také vstupy napětí a proudu. Požadované vstupy proudu se získávají pomocí proudových transformátorů (CT).

Řada SDM630MCT může být nakonfigurována pro práci s širokou škálou proudových transformátorů s výstupem 1 A/5 A, což jednotce poskytuje široký rozsah provozu. Pro dálkový přenos dat jsou na měřiči k dispozici tři typy komunikačních portů: RS485 Modbus, M-Bus a Ethernet Modbus TCP.

Tento přístroj lze napájet ze samostatného pomocného napájecího zdroje střídavého proudu. Alternativně jej lze napájet z monitorovaného zdroje, je-li to vhodné.

### 1.2 Product Characteristics

- Obousměrné měření IMP & EXP
- Ethernet Modbus TCP (pouze pro SDM630MCT-TCP)
- Modbus RS485 RTU (pro SDM630MCT, SDM630MCT-2T, SDM630MCT-MT, SDM630MCT-DI)
- M-Bus EN13757-3 (pro SDM630MCT-MB a SDM630MCT-2T-MB)
- Měření více parametrů
- LCD s bílým podsvícením, nastavitelná doba podsvícení

#### Měření:

- Fázové napětí: V1, V2, V3
- Síťové napětí: V1-2, V2-3, V3-1
- Proud: I1, I2, I3, IN
- Činný výkon: P1, P2, P3, P\_total (celkový činný výkon)
- Reaktivní výkon: Q1, Q2, Q3, Q\_total (celkový reaktivní výkon)
- Zdánlivý výkon: S1, S2, S3, S\_Total (celkový zdánlivý výkon)
- Frekvence: Hz
- Účinnost: PF
- Aktivní energie: Ep\_imp (import aktivní energie), Ep\_exp (export aktivní energie), Ep\_total (celková aktivní energie)
- Reaktivní energie: Eq\_imp (import reaktivní energie), Eq\_exp (export reaktivní energie), Eq\_total (celková reaktivní energie)
- THD-I a THD-U
- Maximální odběr: MD

#### Nastavení:

- Ethernet Modbus TCP
- Modbus RS485 RTU & M-bus EN13757-3
- Interval poptávky
- Doba podsvícení
- Napájecí systém 1p2w, 3p3w, 3p4w
- Reset
- Změna hesla

## 1.3 Models Table

Model	RS485 Modbus	Mbus EN13757-3	Tarify (RTC)	Duální zdroje	Ethernet TCP	Digitální vstup
SDM630MCT-2T	●			●		
SDM630MCT	●					
SDM630MCT-MT	●		●			
SDM630MCT-2T-MB		●		●		
SDM630MCT-MB		●				
SDM630MCT-E*	●					
SDM630MCT-DI	●					●
SDM630MCT-TCP					●	

\*Poznámka: THD není k dispozici u SDM630MCT-E

## Kapitola 2. Technické parametry

### 2.1 Technical parameters

Napětí AC (Un)	3*230/400 V AC
Rozsah napětí	100–276 V střídavého proudu (neplatí pro 3p3w zdroje)
Napětí mezi fázemi	172 až 480 V a.c (pouze 3p napájení)
Příkon	0,05–5(6) A
Odolnost proti nadproudu	20I <sub>max</sub> po dobu 0,5 s
Jmenovitá hodnota frekvence	50/60 Hz
Rozsah frekvence	45–65 Hz
Odolnost proti střídavému napětí	4 kV/1 min
Odolnost proti impulsnímu napětí	6 kV – 1,2 μS vlnová forma
Příkon	≤ 2 W/10 VA
Displej	LCD s bílým podsvícením
Max. odečet	9999999,9 kWh/kVArh

### 2.2 Accuracy

Napětí	0,5 % maximálního rozsahu
Proud	0,5 % normálu
Frekvence	0,2 % střední frekvence
Účinnost	1 % jednoty (0,01)
Aktivní výkon	±1 % maximálního rozsahu
Reaktivní výkon	±1 % maximálního rozsahu
Zdánlivý výkon	±1 % maximálního rozsahu
Aktivní energie	Třída 1 IEC 62053-21/ Třída 0,5S IEC62053-22/ Třída B nebo C EN50470-3 : 2022

Reaktivní energie	Třída 2 IEC 62053-23
-------------------	----------------------

## 2.3 Communication

### RS485 Modbus RTU

Pro Modbus RTU lze v nabídce Nastavení konfigurovat následující komunikační parametry RS485:

Přenosová rychlost	2400,4800,9600,19200,38400bps
Parita	ŽÁDNÁ (výchozí)/ LICHÁ / SUDÁ
Zastavovací bity	1 nebo 2
Síťová adresa RS485	nnn 3místné číslo, 001 až 247Port: 502

### Ethernet Modbus TCP (pouze pro SDM630MCT-TCP)

Pro Ethernet Modbus TCP lze v nabídce Nastavení nakonfigurovat následující komunikační parametry:

Typ	Ethernet
Protokol	Modbus-TCP
Rozsah adres Modbus	1–247
IP	192.168.1.200 (výchozí)
Port	502
MASKA	255.255.255.0
Brána	192.168.1.1
DHCP	Vypnuto (výchozí nastavení)

### Komunikace M-bus (pro SDM630MCT-2T-MB a SDM630MCT-MB)

Měřič je vybaven portem M-Bus pro vzdálenou komunikaci. Protokol je plně v souladu s normou EN13757-3. Prostřednictvím komunikace M-bus lze konfigurovat následující komunikační parametry:

Přenosová rychlost	300, 600, 1200, 2400, 4800, 9600 bps
Parita	ŽÁDNÁ (výchozí)/ LICHÁ / SUDÁ
Zastavovací bity	1 nebo 2
Primární adresa sítě M-Bus	nnn – třímístné číslo od 001 do 250
Sekundární adresa sítě M-Bus	00 00 00 00 až 99 99 99 99

## 2.4 Performance criteria

Provozní vlhkost	≤90
Vlhkost při skladování	≤95
Provozní teplota	-40 °C až +70 °C
Skladovací teplota	-40 °C až +80 °C
Mezinárodní norma	IEC62053-21
Instalační kategorie	CATIII
Ochrana proti vniknutí prachu a vody	přední panel IP51 (vnitřní)
Izolovaný měřicí přístroj s ochranným třídou	II
Nadmořská výška	≤2000 m

## 2.5 Dimensions

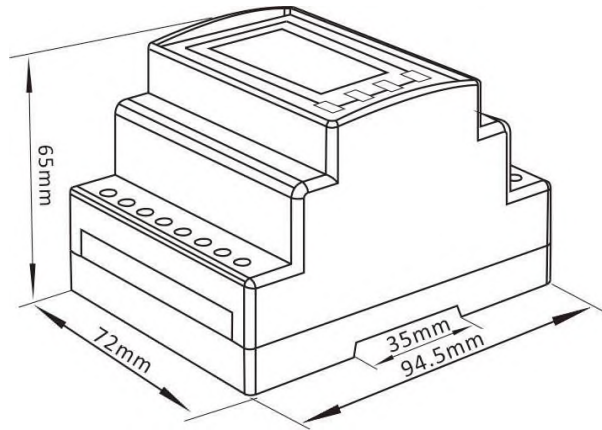

Výška: 94,5 mm Šířka: 72 mm Hloubka: 65 mm

## 2.6 Wiring diagram

### Vstupy proudu a napětí

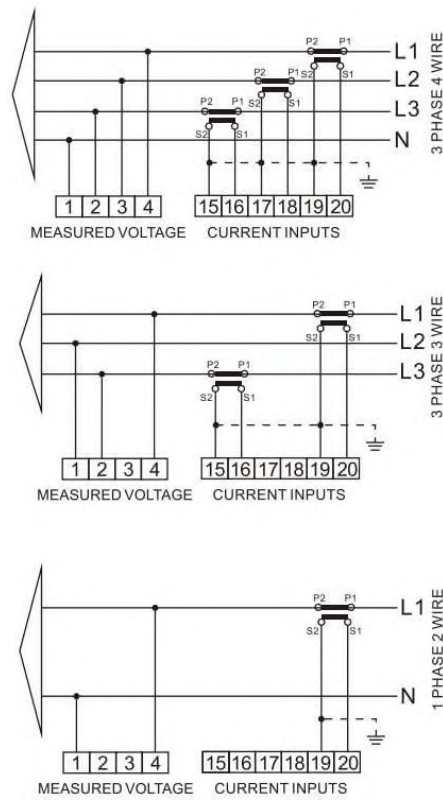

Definice ostatních terminálů

**SDM630MCT-2T**

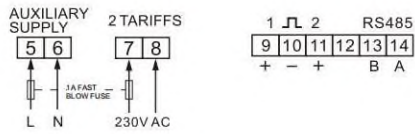

**SDM630MCT/SDM630MCT-MT/SDM630MCT-E**

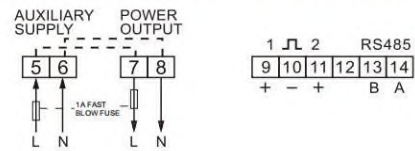

**SDM630MCT-2T-MB**

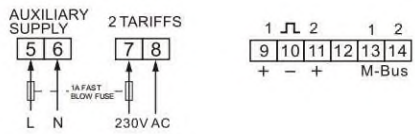

**SDM630MCT-MB**

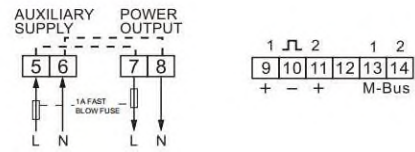

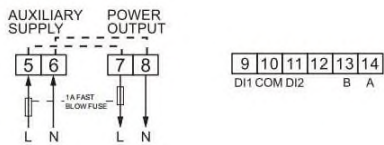

**SDM630MCT-DI**

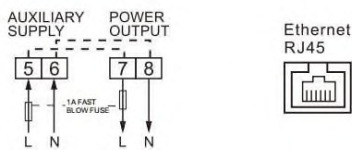

**SDM630MCT-TCP**



## Průvodce zapojením

Svorka ① ② ③ ④ ⑤ ⑥ ⑦ ⑧	Měření Připojení	Šroubové připojení	Průměr 3,0 mm*PH1 
	Délka pásku	6–7 mm	
	Šroub	M3	
	Tuhý/poddajný	0,5–2,5 mm <sup>2</sup> (30 ~ 14 AWG)	
	Utahovací moment	0,2 Nm	
	Model	PZ0	
Svorka ⑨~⑳	Měřicí připojení	Šroubové připojení	Průměr 3 mm*PH1 
	Délka pásku	6–7 mm	
	Šroub	M3	
	Pevný/flexibilní (rozsah vodičů)	0,5–2,5 mm <sup>2</sup> (30 ~ 14 AWG)	
	Utahovací moment	0,2 Nm	
	Model	PZ0	

## Instalace

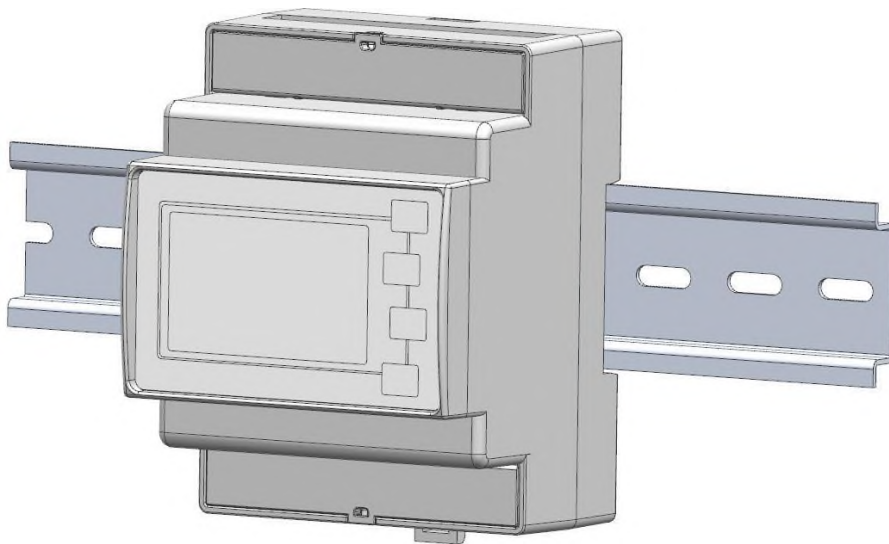

### Kapitola 3. Provoz

#### 3.1 Installation display

	<p>První obrazovka rozsvítí všechny segmenty displeje a lze ji použít jako kontrolu displeje.</p>
	<p>Druhá a třetí obrazovka zobrazují firmware nainstalovaný v jednotce. Poznámka: skutečné zobrazení se může lišit od toho, co je zde uvedeno.</p>
	<p>Rozhraní provede autotest a v případě úspěšného absolvování testu zobrazí výsledek.</p>

#### 3.2 Button Functions:

Tlačítko	Krátké kliknutí		Dlouhé stisknutí (3 s)	
	Režim zobrazení	Režim nastavení	Režim zobrazení	Režim nastavení
	V1 V2 V3 V1-2 V2-3 V3-1 I1 I2 I3 IN V %THD I %THD	Návrat k předchozímu menu		
	Hz PF PF1 PF2 PF3 MD I1 I2 I3 MD výkonu	Předchozí stránka nebo zvýšit hodnotu		

	P1 P2 P3 Q1 Q2 Q3 S1 S2 S3 P-t Q-t S-t	Další stránka nebo snížení hodnoty		
	Aktivní E-t Reaktivní E-t Imp Aktivní E Exp Aktivní E Imp Reaktivní E Exp Reaktivní E	Přesunout na pravou stranu	Vstoupit do režimu nastavení	Potvrzení nastavení

### 3.3 Measurements

#### 3.3.1 Napětí a proud

Každým dalším stisknutím tlačítka  vybere nový rozsah:

	Fázové napětí
	Fázové napětí
	Proud v každé fázi
	Proud nulového vodiče

	<p>Fáze k neutrálnímu napětí THD%</p>
	<p>Proud fáze k neutrálu THD%</p>

### 3.3.2 Frekvence, účinník a odběr

Každým dalším stisknutím tlačítka







vybere nový rozsah:

	<p>Frekvence a účinník (celkový)</p>
	<p>Faktor výkonu každé fáze</p>
	<p>Maximální proudový odběr v každé fázi</p>
	<p>Maximální celkový příkon</p>

### 3.3.3 Výkon

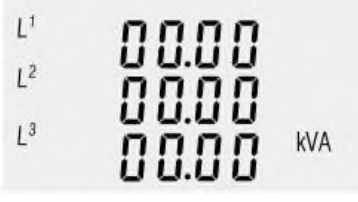
Každým dalším stisknutím tlačítka  vybere nový rozsah:

	Okamžitý činný výkon v kW
	Okamžitý jalový výkon v kVAr
	Okamžitý voltampér v kVA
	Celkový W, VAr, VA

### 3.3.4 Energie

Každým dalším stisknutím tlačítka  tlačítka se zobrazí následující měření:

	Celková aktivní energie v kWh
---	-------------------------------













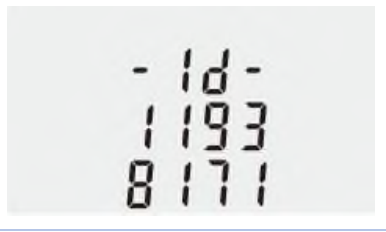





	<p>Celková jalová energie v kVArh</p>
	<p>Dovezená aktivní energie v kWh</p>
	<p>Vyvezená aktivní energie v kWh</p>
	<p>Importovaná jalová energie v kVArh</p>
	<p>Vyvezená jalová energie v kVArh</p>
	<p>Emise uhlíku na kWh elektřiny</p>

















### 3.4 Setup Mode

Nastavitelné parametry měřiče jsou chráněny heslem. Dlouhým stisknutím čtvrtého tlačítka „E“ se uživatel dostane

do režimu nastavení.

<b>3.4.1 Ověření hesla</b>	
	<p>Stiskněte tlačítko  a  pro zadání hesla.</p> <p>Dlouhým stisknutím tlačítka  pro potvrzení hesla. Pokud zadáte nesprávné heslo, na displeji se zobrazí „Err“. Pokud je heslo správné, jednotka zobrazí nabídku nastavení.</p> <p>Heslo: výchozí 1000</p>
<b>3.4.2 Komunikační adresa</b>	
	<p>Nastavení komunikační adresy</p> <p>Dlouhým stisknutím tlačítka  pro vstup do nastavení Rozsah adres 001~247 Rozsah adres 001~250 (Pouze pro SDM630MCT-MB a SDM630MCT-2T-MB)</p>
	<p>Nastavení komunikační adresy</p> <p>Dlouhým stisknutím tlačítka  pro vstup do režimu nastavení.</p>
	<p>Stisknutím tlačítka  a  pro nastavení adres.</p> <p>Dlouhým stisknutím tlačítka  pro potvrzení.</p>
<b>3.4.3 Nastavení M-bus (pouze pro SDM630MCT-MB a SDM630MCT-2T-MB)</b>	
<b>3.4.3.1 Nastavení sekundární adresy M-bus</b>	
	<p>Sekundární adresa: 00000001 až 99999999</p> <p>V nabídce nastavení použijte  a  najděte stránku nastavení.</p>

	<p>Dlouhým stiskn  ka pro vstup do výběrové rutiny. Aktuální nastavení bude blikat.</p>
	<p>Pomoc  a  k nastavení sekundární adresy.</p>
<p><b>3.4.3.2 Nastavení přenosové rychlosti</b></p>	
	<p>V nabídce Nastavení použijte tlačítka  a  vyberte možnost Baudová rychlost.</p>
	<p>Stisknutí  pro vstup do výběrové rutiny. Aktuální nastavení bude blikat.</p>
	<p>Pomoc  a  k výběru přenosové rychlosti 0,3k, 0,6k, 2,4k, 4,8k, 9,6k.</p>
<p><b>3.4.3.3 Parita</b></p>	
	<p>V nabídce Nastavení použijte tlačítka  a  vyberte možnost Parita.</p>
	<p>Stiskněte  pro vstup do výběrové rutiny. Aktuální nastavení bude blikat.</p>

	<p>Pomoc  a  vyberte paritu (EVEN / ODD / NONE)</p>
<p><b>3.4.3.4 Zastavovací bity</b></p>	
	<p>V nabídce Nastavení použijte tlačítka  a  vyberte možnost Stop Bit.</p>
	<p>Stisknutí  pro vstup do výběrové rutiny. Aktuální nastavení bude blikat.</p>
	<p>Pomoc  a  k výběru Stop Bit (2 nebo 1)</p>
<p><b>3.4.4 Nastavení RS485 Modbus RTU (pro SDM630MCT/SDM630MCT-2T/SDM630MCT-MT/SDM630MCT-DI)</b></p>	
<p><b>3.4.4.1 Nastavení přenosové rychlosti</b></p>	
	<p>V nabídce Nastavení použijte tlačítka  a  vyberte možnost Baud Rate (Přenosová rychlost).</p>
	<p>Stiskněte  pro vstup do výběrové rutiny. Aktuální nastavení bude blikat.</p>

	<p>Pomoc  a  vyberte přenosovou rychlost 2,4 k, 4,8 k, 9,6 k, 19,2 k, 38,4 k</p>
<p><b>3.4.4.2 Parita</b></p>	
	<p>V nabídce Nastavení použijte tlačítka  a  vyberte možnost Parita.</p>
	<p>Stisknutí  pro vstup do výběrové rutiny. Aktuální nastavení bude blikat.</p>
	<p>Pomoc  a  k výběru parity (EVEN / ODD / NONE).</p>
<p><b>3.4.4.3 Zastavovací bity</b></p>	
	<p>V nabídce Nastavení použijte tlačítka  a  vyberte možnost Stop Bit.</p>
	<p>Stisknutí  pro vstup do výběrové rutiny. Aktuální nastavení bude blikat.</p>
	<p>Použití  a  k výběru stop bitu (2 nebo 1)</p>

### 3.4.5 Nastavení CT



V nabídce Nastavení použijte  a  vyberte možnost CT.

#### Nastavení sekundárního CT





Stiskněte  pro vstup do rutiny výběru sekundárního proudu CT.:5A/1A

#### Nastavte hodnotu CT 1



Stiskněte  pro vstup do obrazovky nastavení poměru CT. Rozsah je od 0001 do 9999.

### 3.4.6 Nastavení PT

V nabídce Nastavení použijte  a  vyberte možnost PT. Na obrazovce se zobrazí hodnota sekundárního napětí PT. Výchozí hodnota je 400 V.



#### Nastavení sekundárního PT

Stiskněte  pro vstup do rutiny výběru sekundárního napětí PT. Rozsah je od 100 do 500 V.

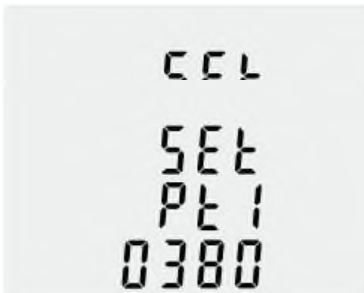

#### Nastavení hodnoty PT 1

Stiskněte  pro vstup do obrazovky poměru PT. Rozsah je od 0001 do 9999

### 3.4.7 Nastavení pulzu (není k dispozici u modelů SDM630MCT-DI a SDM630MCT-TCP)

#### 3.4.7.1 Nastavení frekvence pulzů



Tuto funkci použijte k nastavení energie reprezentované každým pulzem. Frekvence může být nastavena na 1 pulz na 0,01/0,1/1/10/100/1000 kWh/kVArh.



V nabídce nastavení použijte



a



vyberte možnost



Stisknutím tlačítka pro vstup do výběrové rutiny. Aktuální nastavení bude blikat. 0,01/0,1/1/10/100/1000 kWh/kVArh na pulz.



Pomocí a k výběru frekvence pulzů. Dlouhým stisknutím tlačítek



stisknutím potvrďte nastavení a stisknutím tlačítka



pro návrat do hlavního nastavovacího menu.

### 3.4.7.2 Nastavení délky pulzu



Monitorovaná energie může být aktivní nebo reaktivní a šířka pulzu může být nastavena na 200, 100 nebo 60 ms.



V nabídce nastavení použijte



a



vyberte možnost šířky



Stiskněte pro vstup do výběrové rutiny. Aktuální nastavení bude blikat.



Pomocí a vyberte tepovou frekvenci. Dlouhým stisknutím tlačítka















stiskněte potvrďte nastavení a stisknutím tlačítka















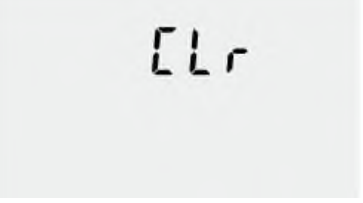

















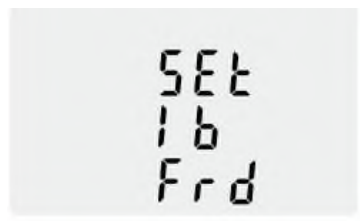

pro návrat do hlavního nastavovacího menu.

<b>3.4.8 Nastavení intervalu požadavku</b>	
	Dlouhým stisknutím tlačítka  pro vstup do nastavení.
	Stisknutím tlačítka  a  pro nastavení hodnoty intervalu požadavku. Dlouhým stisknutím tlačítka  pro potvrzení. Možnosti: 0,5, 8, 10, 15, 20, 30, 60 (výchozí) Jednotka: min.
<b>3.4.9 Nastavení doby podsvícení</b>	
	Dlouhým stisknutím tlačítka  pro vstup do nastavení.
	Stiskněte tlačítka  a  pro nastavení hodnoty. Dlouhým stisknutím tlačítka  pro potvrzení. Možnosti: ZAP, VYP, 5, 10, 30, 60 (výchozí), 120 minut Zapnuto znamená, že podsvícení je vždy zapnuté, Vypnuto znamená, že podsvícení je vždy vypnuté.
<b>3.4.10 Nastavení typu systému</b>	
	Dlouhým stisknutím tlačítka  pro vstup do nastavení.
	Stisknutím tlačítka  a  pro nastavení napájecího systému. Možnosti: 3P4W, 3P3W, 1P2W Dlouhým stisknutím tlačítka  pro potvrzení. Možnosti: 3P4W (výchozí), 3P3W, 1P2W
<b>3.4.11 Nastavení CO2</b>	

	<p>Dlouhým stisknutím tlačítka  pro vstup do nastavení CO2.</p>
	<p>Stiskněte tlačítka  a  pro nastavení hodnoty CO2. Výchozí hodnota: (0,5703)</p>
<p><b>3.4.12 Nastavení Ethernet Modbus TCP (pouze pro SDM630MCT-TCP)</b></p>	
<p><b>3.4.12.1 Nastavení funkce DHCP</b></p>	
	<p>Dlouhým stisknutím tlačítka  pro vstup do režimu nastavení informací TCP IP.</p>
	<p>Stisknutím tlačítka  a  pro zapnutí nebo vypnutí funkce DHCP. Výchozí nastavení: vypnuto</p>
<p><b>3.4.12.2 Nastavení adresy TCP IP</b></p>	
	<p>Dlouhým stisknutím tlačítka  pro nastavení IP adresy.</p>
	<p>IP-High 192.168 (výchozí)</p>

	<p>IP-Low 001.200 (výchozí)</p>
<p><b>3.4.12.3 Nastavení adresy masky podsítě</b></p>	
	<p>Dlouhým stisknutím tlačítka  pro vstup do režimu nastavení.</p>
	<p>Maska podsítě – vysoká 255.255 (výchozí)</p>
	<p>Maska podsítě – nízká 255,0 (výchozí)</p>
<p><b>3.4.12.4 Nastavení adresy brány TCP</b></p>	
	<p>Dlouhým stisknutím tlačítka  pro vstup do režimu nastavení IP adresy brány TCP</p>
	<p>Adresa brány TCP – vysoká: 192.168 (výchozí)</p>

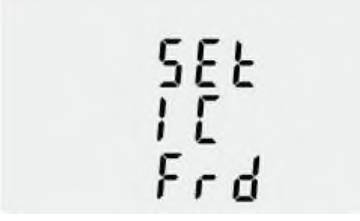
	<p>Adresa brány TCP – nízka: 001.001 (výchozí)</p>
<p><b>3.4.12.5 Nastavení TCP IP portu</b></p>	
	<p>Dlouhým stisknutím tlačítka  pro vstup do režimu nastavení TCP IP portu</p>
	<p>TCP IP port: 502 (výchozí)</p>
<p><b>3.4.13 Nastavení CLR</b></p>	
	<p>V nabídce Nastavení použijte  a  vyberte možnost resetování.</p>
	<p>Stisknutím tlačítka  pro vstup do výběrové rutiny. MD bude blikat.</p>
<p><b>3.4.14 Nastavení změny hesla</b></p>	
	<p>Dlouhým stisknutím tlačítka  pro vstup do režimu nastavení.</p>

	<p>Stiskněte tlačítko  a  pro zadání nového hesla. Dlouhým stisknutím tlačítka  pro potvrzení. Rozsah: 0000~9999, výchozí hodnota 1000.</p>
<p><b>3.4.15 Nastavení směru proudu</b></p>	
	<p>použijte  a  vyberte stránku „SET sys cont“</p>
	<p>Stisknutím tlačítka  vstupte do fáze A , výchozí nastavení je Frd (vpřed)</p>
	<p>Stisknutím tlačítka  a  pro změnu aktuálního směru. Dlouhým stisknutím tlačítka  pro potvrzení.</p>
	<p>Stiskněte tlačítko  vstupte do fáze B , výchozí nastavení je Frd (vpřed)</p>
	<p>Stiskněte tlačítko  a  pro změnu aktuálního směru. Dlouhým stisknutím tlačítka  pro potvrzení.</p>
	<p>Stisknutím tlačítka  vstupte do fáze C , výchozí nastavení je Frd (vpřed)</p>

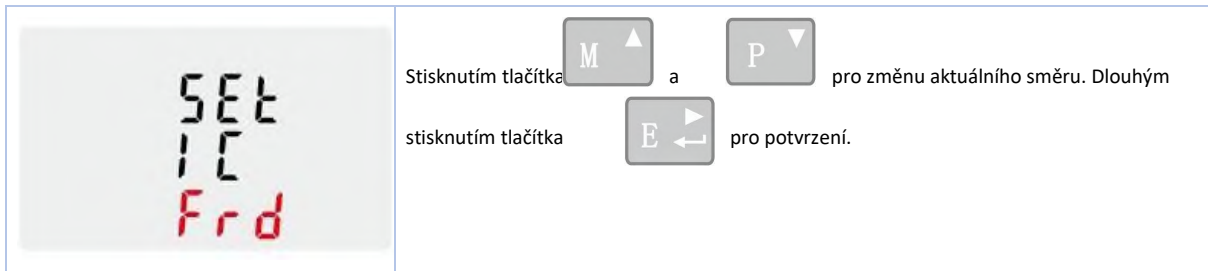

#### Kapitola 4. Prohlášení o shodě (pouze pro měřiče MID)

Společnost Zhejiang Eastron Electronic Co., Ltd. prohlašuje na vlastní odpovědnost jako výrobce, že třífázové multifunkční elektroměry řady SDM630MCT odpovídají výrobnímu modelu popsanému v certifikátu o zkoušce typu EU a požadavkům směrnice 2014/32/EU. Číslo osvědčení o typové zkoušce 0120/SGS0703. Identifikační číslo oznámeného subjektu: 0598.

Máte-li jakékoli dotazy, neváhejte kontaktovat náš prodejní tým.

#### **Eastron Electronic Co., Ltd.**

No. 52, Dongjin Road, Nanhu, Jiaxing, Zhejiang, Čína Tel.: +86-573-83698881 Fax: +86-573-83698883  
E-mail:sales@eastrongroup.com www.eastrongroup.com

